

РАДИАЛЬНЫЕ ВЕНТИЛЯТОРЫ



BDRS

РАДИАЛЬНЫЕ ВЕНТИЛЯТОРЫ ОДНОСТОРОННЕГО ВСАСЫВАНИЯ с металлическим корпусом с загнутыми вперед лопатками

Радиальный вентилятор улитка BDRS обладает компактной конструкцией, которая способствует экономии пространства при применении в различных областях для вентиляции и охлаждения.

РАЗМЕРЫ (мм)

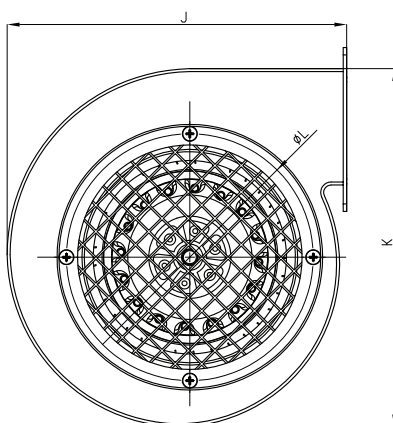
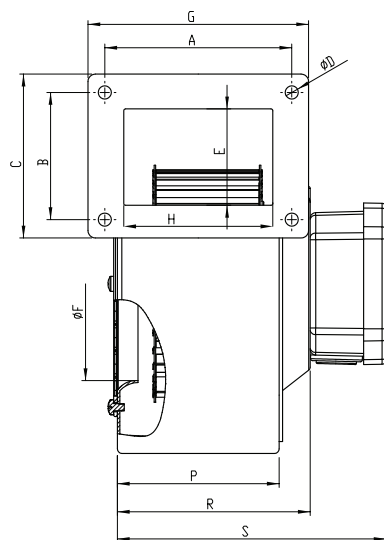

- Материал** : Корпус радиального вентилятора улитки BDRS сделан из листовой стали, покрытой электростатическим порошком. Крыльчатка оцинкованная, с лопатками, загнутыми вперед.
- Класс изоляции** : Класс B
- Директива** : EN 60335-1 EN 60335-2-80
- Контроль скорости** : Скорость изменяется при помощи дополнительного регулятора скорости (BSC-1, BSC-2)
- Область применения** : Вентиляторы улитка серии BDRS идеальны для использования в промышленных и коммерческих зданиях, как правило, для охлаждения и вентиляции отопительных систем.



АКСЕССУАРЫ



BSC

МОДЕЛЬ	A	B	C	D	E	F	G	H	J	K	L	P	R	S
BDRS 125-50	72	77	88	5	62	98	86	66	170	180	128	66	68	94
BDRS 120-60	98.5	69.5	100	6	67.5	97.5	115.5	81	173	183	133	83	93	134
BDRS 140-60	112	112	129.3	6.5	91.5	112	129	83.5	206	216	151	86	92	133
BDRS 160-60	112	112	129.3	6.5	92.5	130	129	84	270	260	165	94	100	141

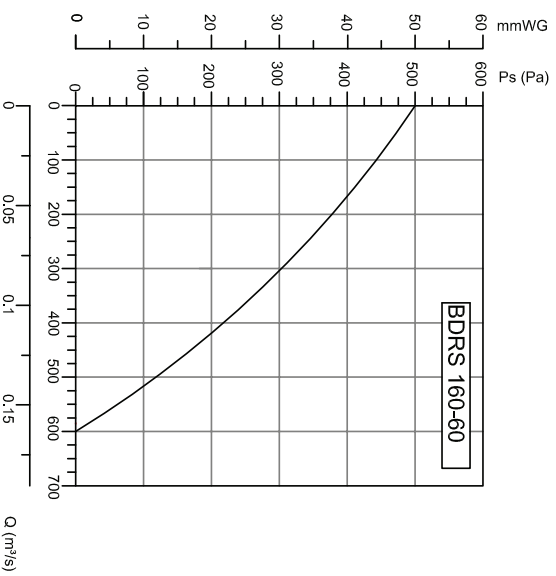
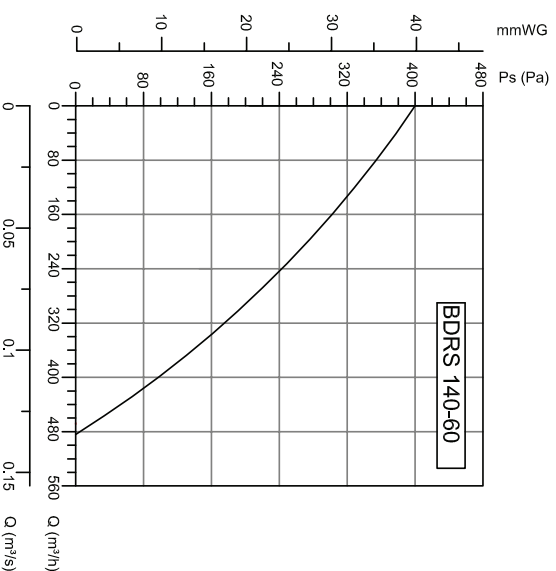
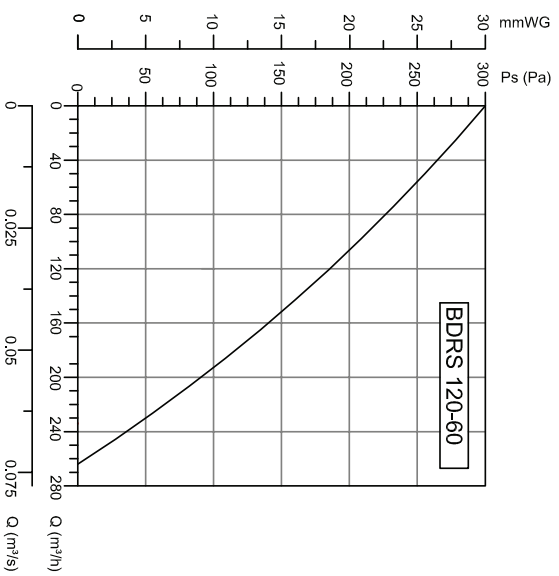
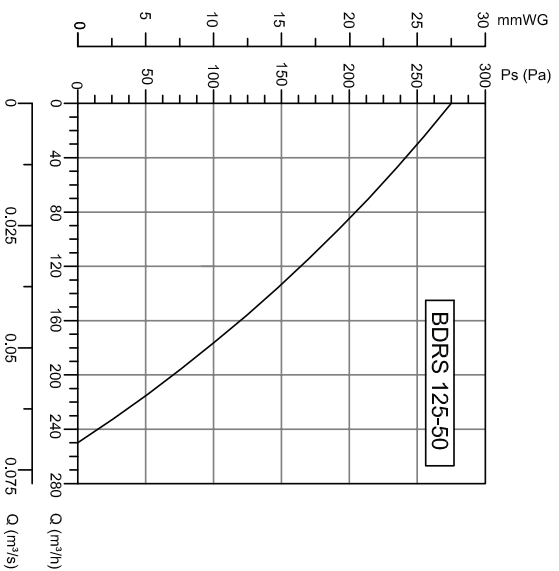

МОДЕЛЬ	Напряжение		Частота		Мощность	Ток	Конденсатор	Скорость	Производи- тельность	Уровень шума	Вес
	В	Гц	Вт	(А)							
BDRS 125-50	230	50	85	0,38	2,5	2285	250	65	2,1		
BDRS 120-60	230	50	90	0,4	2,5	2325	275	66	2,3		
BDRS 140-60	230	50	140	0,6	4	2215	485	70	2,9		
BDRS 160-60	230	50	205	0,8	5	2000	600	74	4		

АКСЕССУАРЫ

 СИСТЕМЫ
 ДЫМОУДАЛЕНИЯ

 ВЕНТИЛЯТОРЫ
 НАСТЕННЫЕ/НАПОЛЬНЫЕ

 БЫТОВЫЕ
 ВЕНТИЛЯТОРЫ

**РАДИАЛЬНЫЕ
 ВЕНТИЛЯТОРЫ**

 ОСЕВЫЕ
 ВЕНТИЛЯТОРЫ

 КРЫШНЫЕ
 ВЕНТИЛЯТОРЫ

 КАНАЛЬНЫЕ
 ВЕНТИЛЯТОРЫ